

WHITES MXT

Руководство по эксплуатации

Батареи

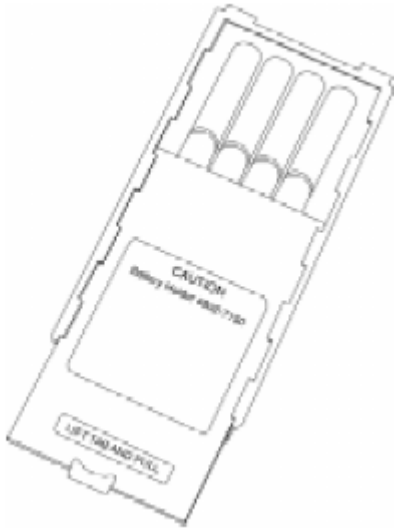

Батарейный блок

Ваш металлоискатель использует 8 батарей типа AA.
Извлеките батарейный блок из металлоискателя, блок находится в задней нижней стороне детектора, откройте блок и установите батареи, соблюдайте полярность (указана на днище блока).

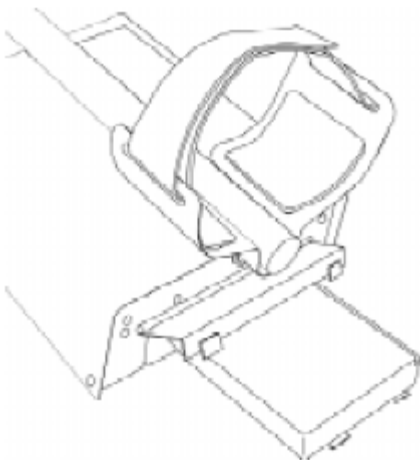

МХТ Быстрый старт

Переключатель режимов - MODE Toggle

Этот переключатель имеет 3 позиции:

Coin & Jewelry, Relic, Prospecting (Монеты и Украшения, Реликвии, Пользовательский)

Чувствительность - GAIN Control

Включает и выключает детектор, регулирует чувствительность, грунт баланс.

DUAL CONTROL

В режимах Coin & Jewelry и в режиме Relic Modes регулирует исключение определённых типов металла (Discrimination). В режиме Prospecting Mode регулирует Self Adjusting Threshold

(SAT), скорость порогового срабатывания звукового сигнала, регулирует срабатывание минерализованного грунта.

THRESHOLD Control

Устанавливает небольшой звук фона, который слышен непрерывно в течение поиска. Вы можете отрегулировать детектор так чтобы пороговый фон вам не мешал, просто, отключить его. Многие операторы используют пороговый фон для удобства поиска.

TRAC Toggle

Трёх позиционный переключатель минерализации грунта. Salt (Солёная почва), Lock (Фиксированный), и Ground (Стандартный).

Переключатель (Триггер) на рукояти имеет три позиции;

1. Вперёд (Альтернативный режим поиска).
2. В центре (Стандартный режим поиска).
3. Нажать и удерживать (Pinpoint - точное местоположение цели).

Быстрый старт.

Руководство

Установите переключатель **Ground Balance Toggle** в позицию Ground. "t"

Установите **Trigger Switch** (На рукояти) в центральное положение (Стандартный режим поиска).

Установите **MODE toggle** в позицию которую Вы выбрали для поиска, Coin & Jewelry, Relic, или Prospecting.

Установите регулятор **DUAL CONTROL** в позицию DISC ring "t" для поиска Coin & Jewelry (Монет и Драгоценностей) и Relic Mode (Реликвий) или в позицию SAT ring "t" для пользовательского режима.

Поверните регулятор **GAIN** по часовой стрелке до отметки "ON". Поворачивайте регулятор **GAIN** по часовой стрелке до отметки "t".

Настройте пороговый шум **THRESHOLD** по вашему усмотрению.

Проведите поисковой катушкой над землёй, поднимите и опустите несколько раз, программа Fast AutoTrac будет автоматически следить за минерализацией грунта.

Просканируйте определённый участок земли.

Если Вы принимаете ложные сигналы, проверьте что бы поблизости не было источников электрических помех (силовые кабели, высоковольтные кабели)

Установите **переключатель TRAC** в положение LOCK или поверните регулятор **GAIN** против часовой стрелки и попробуйте ещё раз.

Нормально слышать очень небольшие колебания

В ПОРОГОВОМ ШУМЕ так как МХТ

отстраивается от минерализации почвы.

Если Вы работаете в пользовательском режиме, сначала уменьшите влияние

Gain и/или увеличьте SAT speed. Если настройки Gain и SAT

не дают результатов которые устраивают Вас,

перейдите в режим Trac Lock.

Информация дисплея МХТ

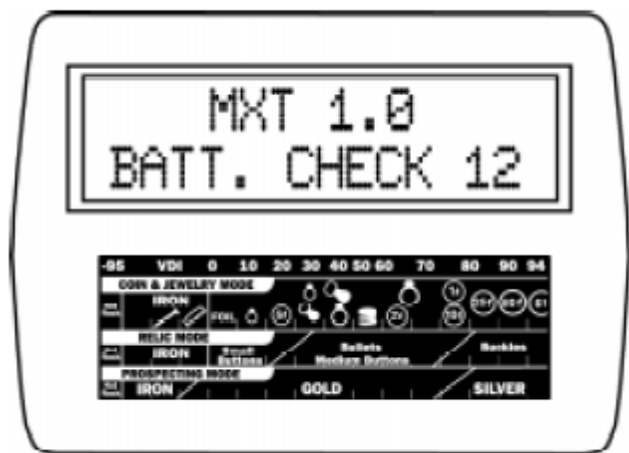

Дисплей МХТ указывает всю информацию о найденной цели.

Однако требуется понимать полученную информацию, всё это приходит с опытом.

Выбор режима MODE изменяет информацию и контекст выводимой информации, очень хорошо подходит для режимов Coin & Jewelry, Relic и Prospecting.

Во всех типах режима MODE, детектор будет выводить на экран версию программного обеспечения и состояние батарей, как только Вы включите детектор переключателем GAIN в положение "on".

Если Вы увидите надпись "LoBat" при тесте батарей, и напряжение 8 volts, батареи требуется сменить или подзарядить аккумуляторы.

Режим Coin & Jewelry;

Режим Coin & Jewelry имеет 5 различных информационных пунктов на дисплее.

1. VDI = number - VDI (Visual Discrimination

Indication) это визуальное обозначение электропроводимости цели.

При помощи VDI очень легко опознать цветную цель и/или цель из черного металла (сплава). У каждого металла свой VDI номер.

Различные цели, различный VDI номер. VDI номер от -95 до +94.

2. Blocks (Блоки) - 16 блоков в одном ряду имеет МХТ для обозначения качества цели на дисплее.

Блоки могут быть полными (половиной, четвертью) в зависимости от качества цели и

совпадать(несовпадать) со значением VDI.

Полный блок указывает на то что детектор уверен в индикации цели

(правильное обозначение цели). Половина блока указывает на то что детектор

не уверен в обозначение цели, но ведёт сканирование.
Четверть блока указывает на то что детектор не опознал цель точно.

3. Labels (Метки) - Если под поисковой катушкой две различные цели детектор опознает их, но выведет первым цель из цветного металла. С помощью метки можно установить проводимость первого и второго найденного объекта. Метка может иметь своё название.

4. Depth Indication (указатель глубины залегания цели)

Если Вы обнаружили цель и хотите узнать её глубину залегания, нажмите и удерживайте триггер (переключатель) на рукояти детектора. На дисплее детектора появится индикатор глубины состоящий из 12 блоков, чем глубже цель, тем меньше блоков.

5. PP Blocks - Триггер нажать и удерживать, PP блоки помогают определить центр залегаемой цели (Pinpoint). Как только PP блоки (нижняя полоса) полностью заполнится, центр объекта будет ровно посередине поисковой катушки. Поэкспериментируйте в домашних условиях, для более чёткого понятия процедуры. Положите детектор на стол (металлических объектов рядом не должно быть), включите, нажмите на триггер на рукояти детектора и удерживайте нажатым, возьмите монету и поведите под поисковой катушкой, понаблюдайте за реакцией детектора на дисплее.

Режим Relic (реликвии);

Режим Relic так же имеет 5 различных информационных пунктов на дисплее .

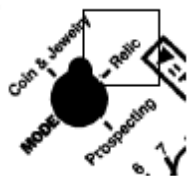

Переключатель режимов в центре (режим Relic).

1. Номер VDI - Так же как и в режиме Coin & Jewelry указывает на проводимость металла. Вы можете различать цветные и черные цели в зависимости от проводимости объекта.

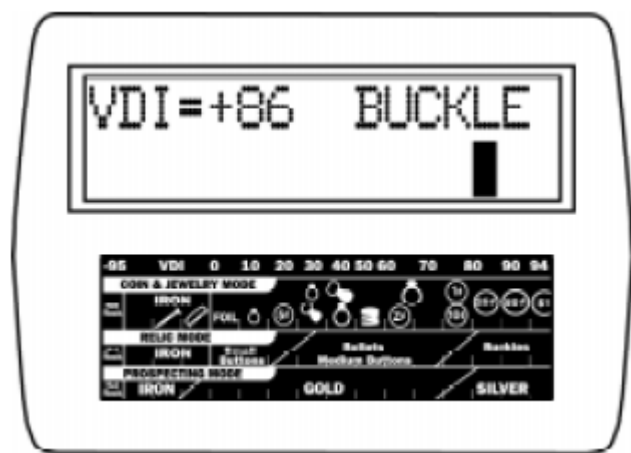

NOTE: Блок полный и VDI номер указывает +86 и обозначение BUCKLE (Скоба), детектор уверен в идентификации цели.

2. Blocks - Идентично первому режиму.

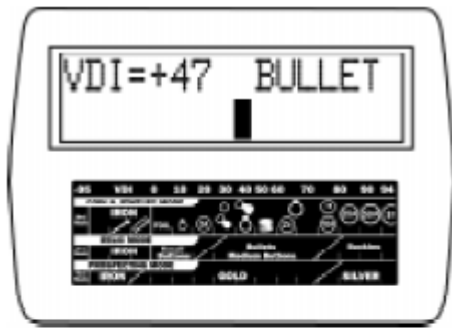

3. Labels - В режиме Relic имеются свои метки, такие как Hot Rock, IRON, BUTTON, BULLET и BUCKLE. Конечно в природе есть больше различных предметов, но детектор имеет только основные из них. Некоторые объекты могут идентифицироваться как совершенно иные, поэтому детектор имеет только основные из них.

4. Depth Indication (Индикатор глубины) - Идентично первому режиму

5. PP Blocks - Идентично первому режиму, обратите внимание на рисунок, как только цель в центре катушки, PP блоки заполняют полностью весь ряд индикатора.

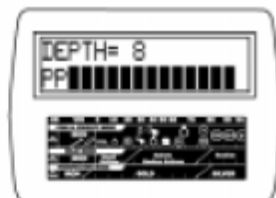
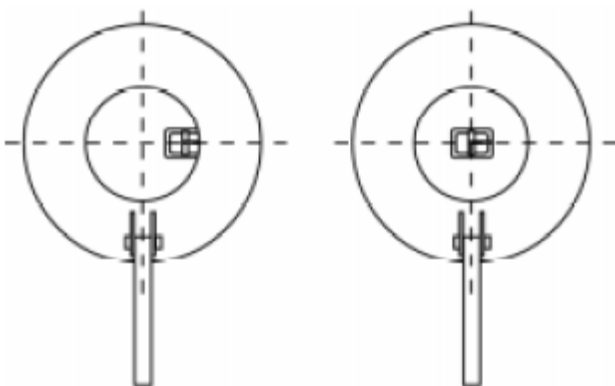

Режим Prospecting

Этот режим выводит совершенно иную информацию на дисплей.

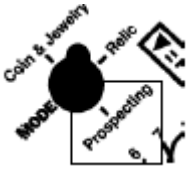

Переключатель вниз

Режим рассчитан в основном на поиск золота, самородков.

Помните, в этом режиме могут идентифицироваться такие цели как фольга, мелкие латунные предметы и тд. Связанно это с тем что они имеют ту же самую проводимость что и золото. Воспользуйтесь показаниями VDI для определения состава цели. Этот режим имеет всего 3 информативных канала:

1. VDI - Золото регистрируется в диапазоне +80, однако мелкие частицы золота будут в диапазоне от -20 до +40. Чёрный металл будет в диапазоне от +80, или в районе -20. Если номер VDI начинает хаотично "прыгать" от одного значения к другому, возможно это какой то маленький предмет, сплав. Помните, маленькие частицы золота в плохом грунте могут опознаваться как негодивные цели.

2. IRON TARGET? - Указывает вероятность металла в сплаве в процентном соотношении. Эта индикация может меняться раз от раза, в зависимости от минерализации почвы. Общая регистрация целей 60%, 70%, 80%, 90% обязательно будут чёрным металлом. 80% будет оповещать звуковым сигналом (Триггер в центральном положении). Цели которые регистрируются 10%, 20%, 30% или 40% возможно будут золотыми (медными, алюминиевые). Все цели регистрируемые 50% или ниже, должны быть исследованны. Сильная минерализация грунта может очень исказить показания VDI. Попробуйте разместить предполагаемую цель (тест) на поверхности земли и протестировать как детектор будет реагировать.



3. GND - Указывает фазу (состояние) основания земли.

Это полезно в двух случаях.

A. Если грунт очень высоко минерализован, черный песок (USA).

В основном используется при поиске самородного золота при высоких помехах грунта.

B. Поиск на высоко щелочных почвах, солёный песок (пляжи), рекомендуется пользоваться данными о состоянии почвы.

Режимы (MODE)

Переключатель MODE служит для выбора поискового режима.

3 режима доступны к поиску, каждый имеет свою спецификацию.

Например каждый режим имеет свою спецификацию выводимой информации, различную функцию, при нажатии и удерживании триггера на рукояти.

Читайте информацию о всех режимах далее;

***Триггер (на рукояти детектора);**

**Положение в центре "По умолчанию"
(традиционный дискриминатор) .**



Другими словами если триггер в центральном положении то детектор будет работать в традиционном режиме дискриминаторе.

Позия вперёд (Альтернативный режим) .

Другими словами, если Триггер на ручке в положении "Вперёд", это типичный диапазон отклонения пробок, крышек от бутылок, детектор не будет принимать пробки и т.д но вы сможете услышать тихий (хриплый) звуковой сигнал, если пробка попадётся.

Нажать и удерживать "Пинпойнт/Индикатор глубины".

Если вы работаете в режиме Coin & Jewelry нажмите и удерживайте триггер на рукояти, на дисплее появится индикатор указания глубины. Просто отпустив триггер вы вернётесь в стандартное положение, "Primary Search".

***DUAL CONTROL DISC "P" Preset**

Если вы работаете в режиме Coin & Jewelry, функция DUAL CONTROL имеет традиционный дискриминатор.

Поворот по часовой стрелке регулятора, способствует отсеву металло мусора.. Поворот против часовой стрелке, способствует приёму металло мусора (чёрный металл).

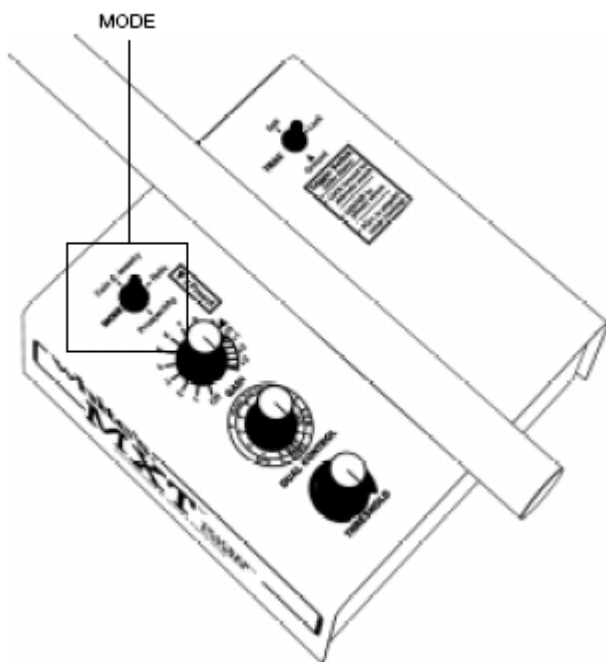

Управление МХТ

RELIC MODE

***Триггер (на рукояти)**

в центральном положении "Primary" "Two Tone ID" (приём металла, высокий тон, отсев, низкий тон).

Другими словами при работе в режиме Relic MODE, цели установленные ниже контроля DISC произведут звуковой сигнал ниже по тону, чем цели расположенные выше контроля DISC. Два различных тональных оттенка, более низкий тон, цель отклоняется, более высокий, хороший металл.

Позиция вперёд (Альтернативный вариант) "DISC Suppresses Rejects" (от "0" DISC чёрный металл, низкий тон/цветной, высокий тон).

При работе в режиме *Relic mode* с включенным триггером в положении вперёд, и настроенном регуляторе *DISC* в типичном отклонении хлама (металло мусора), вы будете работать с традиционным типом дискриминатора. С установленным триггером вперед и установленным регулятором *DISC* на нуль, чёрный металл производит более низкий звуковой сигнал а цветной металл (не чёрное железо) производят более высокий звуковой сигнал.

Нажатие и удерживание триггера "Pinpointing/Depth Reading".

Если Вы работаете в режиме Relic MODE и нажмёте и будете удерживать триггер на рукояти, детектор укажет Вам глубину залегания объекта (только для мелких объектов).

После отпускания триггера, детектор автоматически вернётся в рабочий режим

PROSPECTING MODE

***Триггер (на рукояти) - в положение центр "Primary Searching" (грунтовая отстройка).**

При работе в режиме Prospecting MODE, 80% целей из чёрного металла будут определяться звуковым дискриминатором (различный звук для каждого типа металла).

Позиция вперёд (Альтернативный режим) "Без грунтовой отстройки" .

Включается стандартный режим VCO, отстройка грунта по металлам не ведётся.

Нажать и удерживать "Временная остановка автоматической отстройки от грунта".

Указание глубины может только точно опознаваться если

Вы знаете примерные габариты объекта. Нет

Два самородка - того же самого размер, так любые попытки применить указатель глубины, существенно различились.

Следовательно, при работе в этом режиме, имейте ввиду

что показания глубины к одинаковым объектам (по размерам)

могу различаться. МХТ, чтобы распознать цель в минерализуемом

грунте, должен сначала быть способным отменить (гасить)

минерализацию основания (почвы). Детектор должен фактически видеть

землю с каждым взмахом катушки (с обеих сторон

Цель) чтобы отделить цель от грунта. Если Вы захотите на воздухе

провести цель под катушкой в этом режиме, то детектор может принять цель за грунт и отстроится от неё.

Таким образом, при анализе звукового сигнала и информации на дисплее, Вы сможете различить цель.

Переключатель TRAC

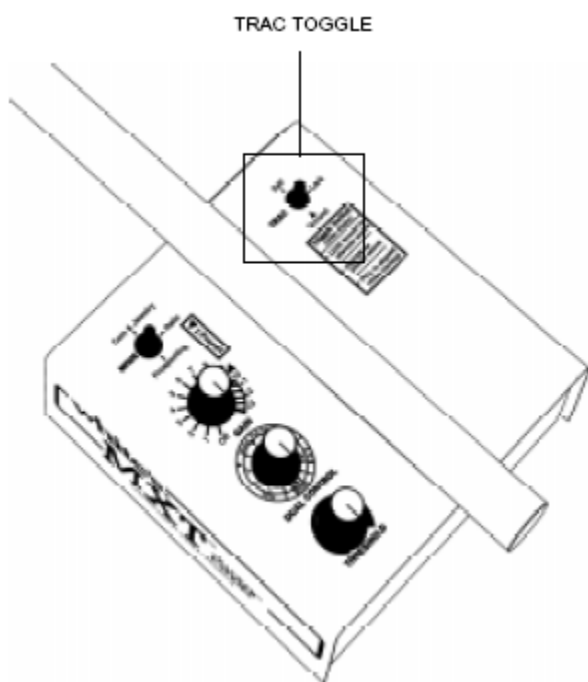

Переключатель TRAC оперирует настройкой грунт баланса и автоматической отстройкой от высоко минерализованной почвы.

Позиция **Ground** служит для нормальной почвы, без минералов. В этой позиции МХТ будет минимально компенсировать баланс грунта, несколько взмахов поисковой катушки и детектор отстроится от почвы. Позиция **Lock** следит за грунтом, но не подстраивает детектор к почве. В этой позиции рекомендованно сначала провести несколько взмахов поисковой катушкой над чистым участком (без металла), после этого только переключать регулятор TRAC в позицию Lock.

Gain Control/ON-OFF

Регулятором GAIN, Вы можете включить или выключить детектор и отрегулировать громкость сигнала. Однако высоко минерализованная почва будет создавать помехи в сигнале. Следовательно необходимо настроить регулятор GAIN, так чтобы дать Вам максимальное допустимое усиление сигнала для того, чтобы цели были найдены. Если почва сильно минерализована, оперируйте настройкой GAIN, и дисплей покажет Вам:

"OVERLOAD-REDUCE GAIN/LIFT LOOP"

Поворачивайте регулятор GAIN пока сигнал перегрузки не исчезнет. Перегрузка возникает в том случае, если Вы поднесёте большой предмет из металла близко к катушке.

"OVERLOAD-REDUCE GAIN/LIFT LOOP".

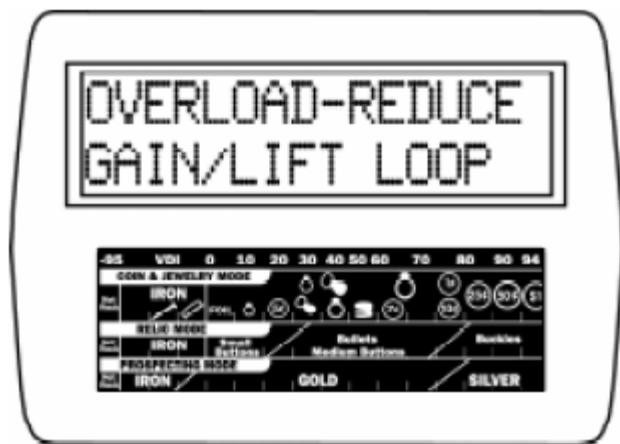

Все цели с такой информацией должны быть проверены. Поднимите немного выше поисковую катушку и проверьте ещё раз. МХТ будет сам определять тип металла, и Вы сможете продолжать поиск.

Регулятор Gain

Регулятор GAIN включает и выключает детектор и регулирует настройки GAIN. Регулировка начинается с отметки POWER OFF и по часовой стрелке, GAIN имеет минимальный уровень "1" и регулируется до максимума "+3".

Конечно, если на дисплее выводится сообщение **"OVERLOAD-REDUCE GAIN/LIFT LOOP"**

это означает что минерализация грунта высока, надо уменьшить значение GAIN.

Кроме того, любое увеличение в регулировки GAIN не должны быть за счет сохранения постоянного THRESHOLD. Ложные сигналы, подают звуковой сигнал от минерализации почвы, беспорядочное поведение детектора, и отклонения в регулировки THRESHOLD, это может быть результат слишком большой установкой GAIN.

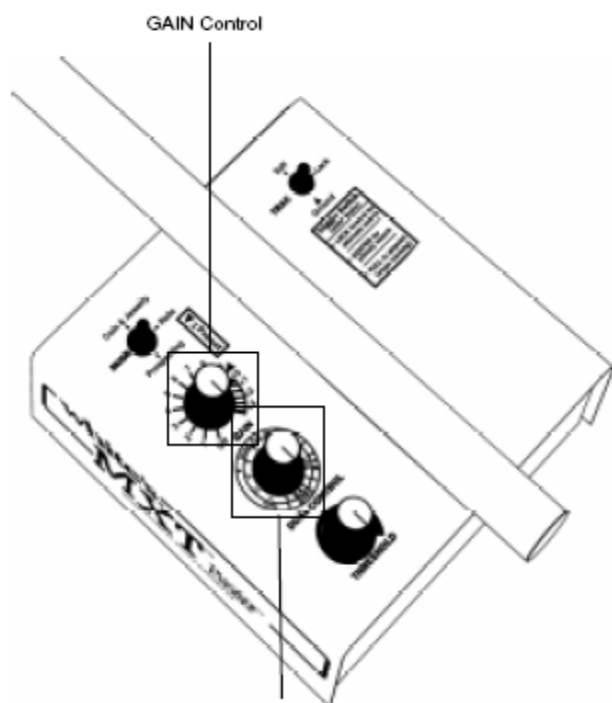

Dual Control

При работе в режимах Coin & Jewelry или Relic MODEs регулятор Dual control как DISC (discrimination).

DISC используется для регулировки звукового сигнала на различные цели (чёрный, цветной металл).

Отметка "P" (Preset) рекомендована для никелевых монет (США). В этой позиции детектор будет отклонять весь чёрный металл, фольгу, реагировать будет только на ценный металл.

Позиция регулятора ниже отметки "P" (против часовой стрелки) обеспечит меньшее исключение чёрного металла.

Позиция далее отметки "P" (по часовой стрелке) будет отклонять больше как чёрный так и цветные металлы, в том числе алюминиевые пробки, фольгу и т.д.

На дисплее будет указан I.D. объекта и Вы услышите звуковой сигнал. Никель и другие ценные объекты можно исключить из поиска регулятором DISC, если повернуть регулятор далее отметки "P".

Позиция "P" рекомендованна для всех редимов работы.

Если в позиции "P" Вы находите много мусора (гвозди, пробки) поверните регулятор DISC, немного по часовой стрелке. MXT имеет шесть различных режимов дискриминатора.

1. Traditional DISC - Традиционный режим;

A. В режиме Coin & Jewelry, триггер на рукояти в центральном положении.

B. В режиме Relic, триггер на рукояти в положении вперёд.

Если металломусор отключен в традиционном режиме DISC, звуковых сигналов на чёрный металл не будет.

Когда цветной металл принимаете, это вызовет гладкий, резкий, и дольше звучащий звуковой сигнал.

При действии ниже порога " бесшумный поиск "

Очень глубокие или маленькие цели могут показаться как простая реакция порогового срабатывания.

2. Pull Tab Notch (режим Coin & Jewelry).

A. Если Вы работаете в режиме Coin & Jewelry с включенным триггером на рукояти в положении вперёд, отсев Pull Tab (пробки) будет включён автоматически и вы можете отрегулировать дальнейший отсев мусора регулятором DISC. Вы можете воспользоваться триггером в положении "центр", тогда детектор будет работать в традиционном режиме дискриминатора. Переключатель DISC может быть установлен в позицию "P" для отсева типичного металло мусора.

3. Two Tone I.D. (Relic Mode).

A. Если Вы работаете в режиме Relic, и триггер на рукояти в центральном положении, и регулятор DISC установлен на типичный отсев металломусора, двухтональный I.D. так же будет работать в режиме "Mixed Mode".

Цели которые включены к отсеву будут издавать сигнал грубый, хриплый, цели которые включены в поиск издадут чёткий и устойчивый отклик. Этот режим динамический, требует взмах катушки для определения металла.

4. Ferrous (iron) & Nonferrous (not iron) tone I.D. (Relic Mode).

A. Если Вы работаете в режиме Relic, триггер на рукояти в положении вперёд регулятор DISC в позиции "0", Ferrous (чёрный металл) будет звучать низким тоном, Nonferrous (цветной металл) будет звучать высоким тоном.

5. Iron Grunt (Prospecting Mode)

A. Если Вы работаете в режиме Prospecting, триггер на рукояти в положении центр, чёрный металл будет звучать отличительным звуковым сигналом, цветной металл выдаст высокий сигнал VCO.

B. Если перевести триггер на рукояти вперёд, все металлы произведут одинаковый сигнал в режиме VCO.

Данный перевод осуществлён с оригинальной инструкции по эксплуатации Whites MXT®, все права на торговую марку принадлежат компании Whites Electronic. Перевод осуществлён с минимальными сокращениями, акцент ставился на перевод основных функций работы металлоискателя, советы и рекомендации по настройке детектора приобретайте в виде дополнительной практической литературы зарубежных авторов. Инструкция предназначена для ознакомления работы металлоискателя, распространение перевода только с разрешения автора.